

CHOPOK O 780/500,560

- Základní typy: **CHOPOK O 780/500,560**
- Druhý plášť (dvouplášťové provedení)(DP):

CHOPOK O 780/500,560-DP

- Výsuvné dveře(VD): **CHOPOK O VD 850/480,540**

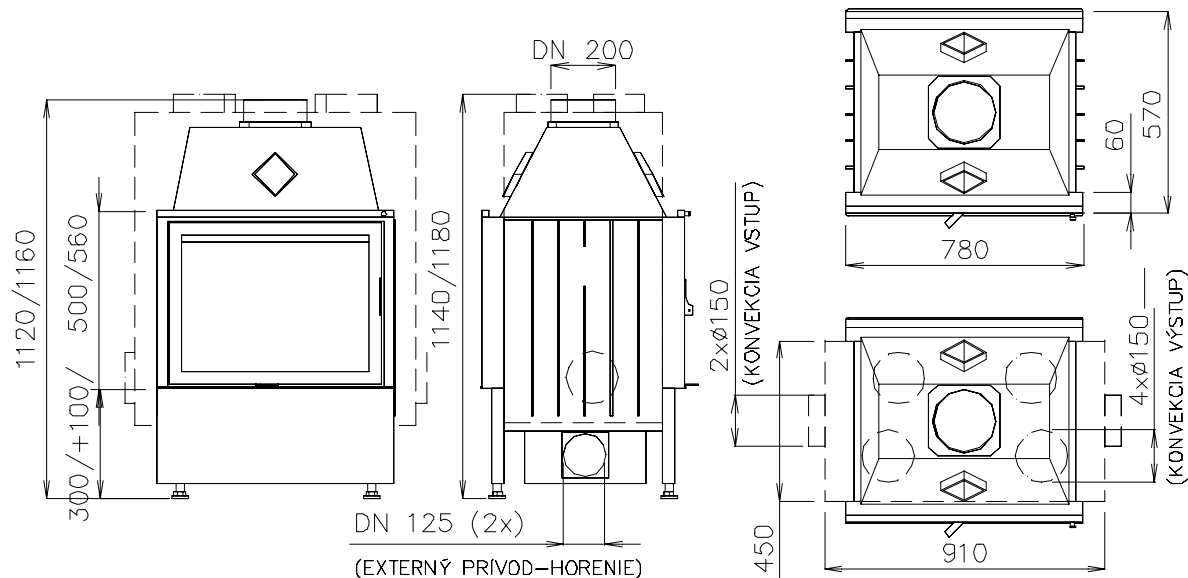
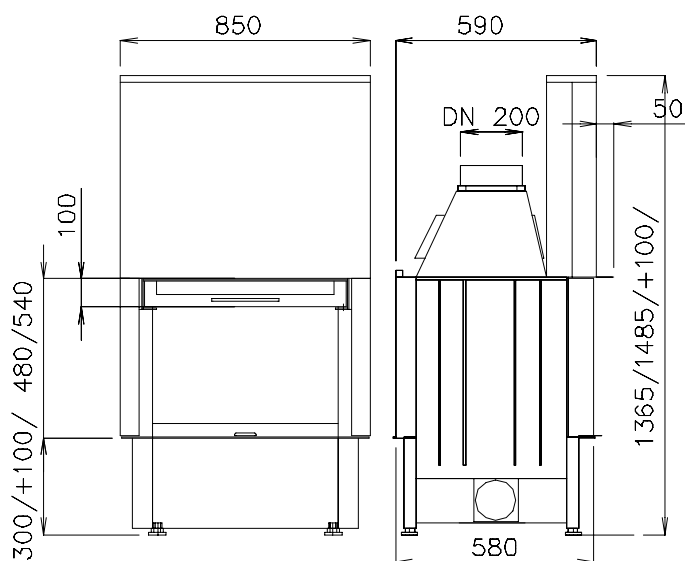

- Technické údaje:

Typ:	CHOPOK O 780/500,560	
Jmenovitý tepelný výkon:	10 kW	
Výkonový provozní rozsah:	3-12,5 kW	
Hmotnostní tok suchých spalin:	20 g/s	
Průměrná teplota spalin:	320 °C	
Prům. koncentrace CO při 13% O ₂ :	0,10%	
Požadovaný tah komínu:	12 Pa	
Hmotnost: CH O 780//500/560	225/240 kg	
CH O VD 850/480/540	270/285 kg	

