

CHOPOK 780/500,560

- Základní typy: **CHOPOK 780/500,560**
- Druhý plášť (dvouplášťové provedení)(DP):

CHOPOK 780/500,560-DP

- Výsuvné dveře(VD): *CHOPOK VD 850/480,540*

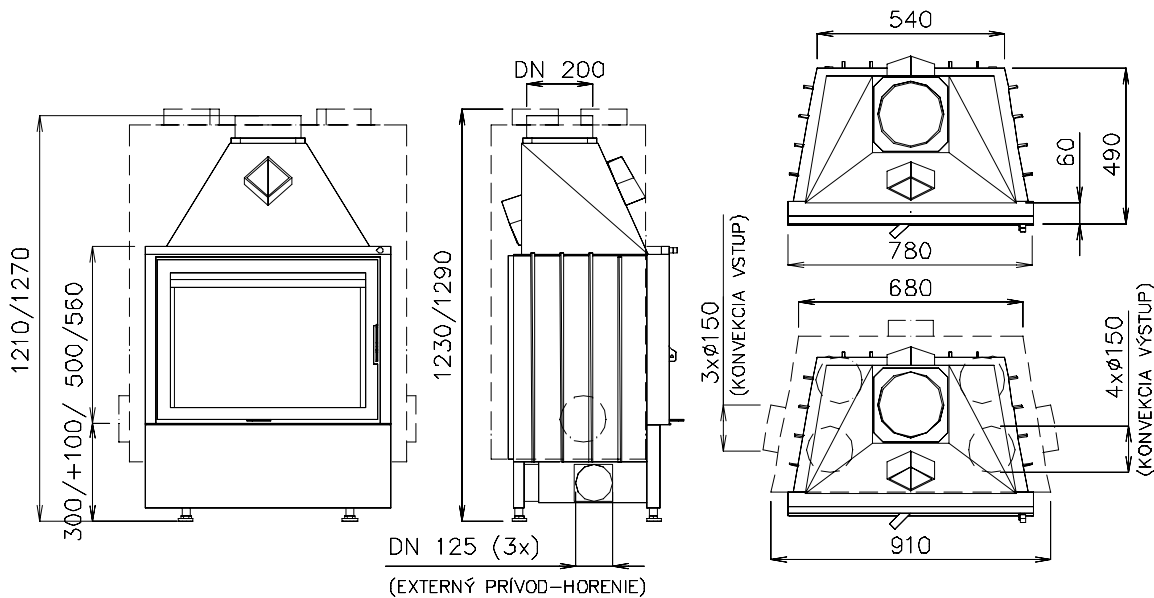
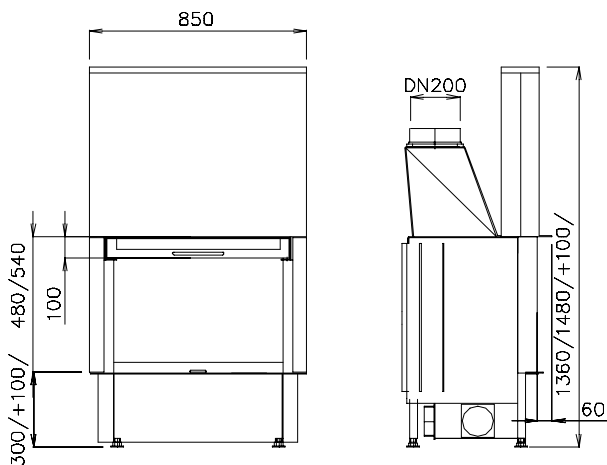

- Technické údaje:

| | |
|---|--------------------|
| Typ: | CHOPOK 780/500,560 |
| Jmenovitý tepelný výkon: | 10 kW |
| Výkonový provozní rozsah: | 3-12,5 kW |
| Hmotnostní tok suchých spalin: | 20 g/s |
| Průměrná teplota spalin: | 320 °C |
| Prům. koncentrace CO při 13% O ₂ : | 0,10% |
| Požadovaný tah komínu: | 12 Pa |
| Hmotnost: CH 780/500/56 | 195/210 kg |
| CH VD 850/480/540 | 240/255 kg |

