

CHOPOK R90 O 780/500,560

- Základní typy: **CHOPOK R90 O 780/500,560**
- Druhý plášť (dvouplášťové provedení)(DP):
CHOPOK R90 O 780/500,560-DP

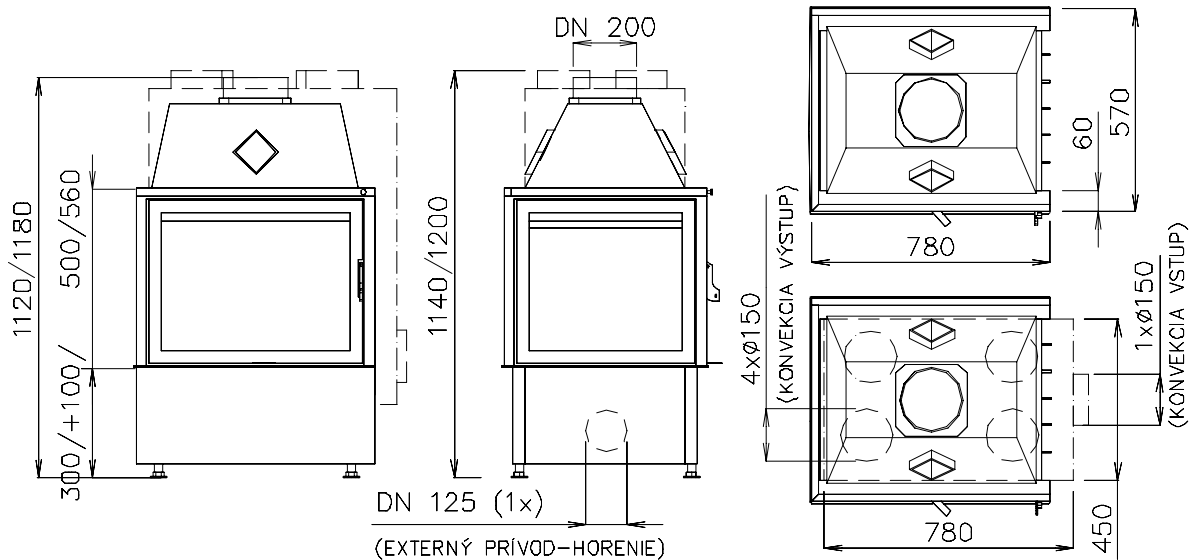

- Výsuvné dveře(VD): *CHOPOK R90 O VD 850/480,540*

- **Technické údaje:**

| | |
|---|--------------------------|
| Typ: | CHOPOK R90 O 780/500,560 |
| Jmenovitý tepelný výkon: | 10 kW |
| Výkonový provozní rozsah: | 3-12,5 kW |
| Hmotnostní tok suchých spalin: | 20 g/s |
| Průměrná teplota spalin: | 320 °C |
| Prům. koncentrace CO při 13% O ₂ : | 0,10% |
| Požadovaný tah komínu: | 12 Pa |
| Hmotnost: CH R90 O 780/500/560 | 210/215 kg |
| CH R90 O VD 850/480/540 | |

